

# 卡赫智能吸尘器 RCV 5 Plus 使用说明



97783410 (09/24)



扫码注册享延保

**KÄRCHER**



# 目录

<b>安全说明</b>			<b>保养与维护</b>		
安全须知		04	维护保养		18
			问题排除		24
<b>产品总览</b>			<b>售后服务</b>		
了解您的扫地机		06	技术参数		26
操作界面		09	有害物质名称及含量		27
			保修卡		28
<b>安装使用</b>					
产品安装		10			
操作说明		12			

# 安全须知

在您初次使用本产品前，请仔细阅读本说明书。

## 合乎规定的使用

本通用扫地机供私人居家使用,不作商业用途。对未按规定使用或错误操作可能造成的损坏,制造商将不承担责任。本通用扫地机只使用原装过滤器,原配备件、附件或选装配件。

为降低火灾、电击或伤害风险，请遵照以下要求操作：

## 使用限制



### 警告

- 本产品仅用于家居环境的地面清洁，请勿用于室外、非地面、商用或工业环境。
- 本产品不可由身体、感官或智力残障人士以及无相关经验与知识之人士（包括儿童）使用，除非有监护人的看管或指导，以确保其能够安全使用本产品。
- 如果电线组件损坏，必须使用制造商或其服务代理处提供的专用电线组件进行更换。
- 请勿让儿童将扫拖机器人当成玩具，主机工作时请监督儿童及宠物使其尽量远离。
- 请勿将儿童或宠物以及任何物品放置在静止或运行中的主机上。
- 请勿将激光测距传感器保护盖作为提手搬运主机。
- 请勿在悬空环境（如复式楼层、开放式阳台、家具顶端）没有防护栏的情况下使用。
- 请勿在高于35°C、低于0°C或地面有任何液体及粘稠物的环境下使用。
- 请勿用于清洁任何燃烧中的物体。
- 使用前请先将家中地面线材整理收起，如果在电源线上使用会发生危险。

- 请收起地面易碎品和杂物（如花瓶、塑胶袋等），避免主机在运行时受阻或轻微碰撞导致家中贵重物品损坏。
- 请勿在长毛地毯上使用拖地模式，拖地时，建议在地毯区域设置虚拟墙或禁区。
- 请勿让主机吸取硬物或尖锐物体（如装修废料、玻璃、铁钉等）。
- 清洁和维护主机及基站前请关机并将电源插头拔出。
- 请勿长时间将主机倒置在地面。
- 如需要运输产品，请确保主机处于关机状态，并建议使用原包装盒进行包装防护。
- 请勿使用湿布擦拭或任何液体冲洗主机、基站。可水洗部件日常清洁后请充分干燥后再安装使用。
- 主机在基站清洗拖布时，请勿将其拖出基站外，避免造成损坏。
- 请依照说明书的指示使用本产品，因不当使用导致的任何损失和伤害，由用户自行承担。

## 电池及充电

- 请勿使用任何第三方电池、电源线或基站。
- 请勿私自拆卸、修理、改装电池或基站。
- 请勿用湿布或湿手擦拭或清理基站的充电弹片。
- 请勿将基站靠近热源（如暖气片等）放置。
- 请勿随意抛弃废弃电池，应由专业回收机构处理。
- 如长时间不使用，请充满电后关闭主机并放于阴凉干燥处，
- 建议至少每3个月充电一次避免电池出现损坏。

# 安全须知

## 环保说明

本产品内置的锂离子电池所含的化学物质会对环境造成污染。在报废之前请由专业人员将其拆下，并交由专业的电池回收机构进行集中处置。

- 在废弃器具前，必须将电池从器具中取出。
- 在取出电池时，器具必须要断电。
- 电池应安全地处置。

## 拆卸电池步骤

下述信息仅在丢弃本扫拖机器人时适用，并非日常操作说明：

1. 让扫拖机器人在不接触基站的情况下运行至低电量无法清洁。
2. 将扫拖机器人关机。
3. 将扫拖机器人底部的电池盖板拆下。
4. 按下卡扣拔出电池的连接器插头，取出电池。

## 注意：

- 拆卸电池时请确保电量用尽并在远离基站的情况下操作。
- 请将整个电池组一起拆卸，请勿损坏电池组外壳，以免造成短路或危险物质泄露。
- 如果电池有渗出物并不慎接触到，请用大量水冲洗并及时就医。

# 了解您的扫地机

## 主机

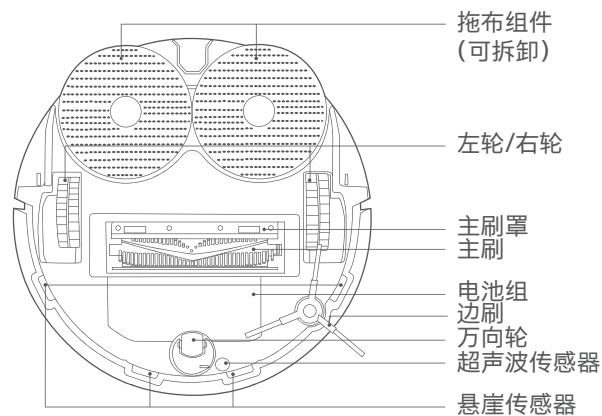
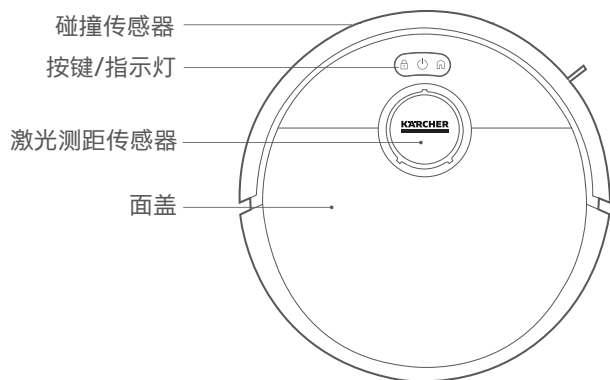

# 了解您的扫地机

## 主机

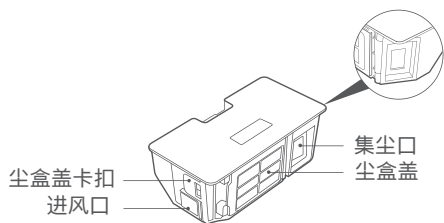
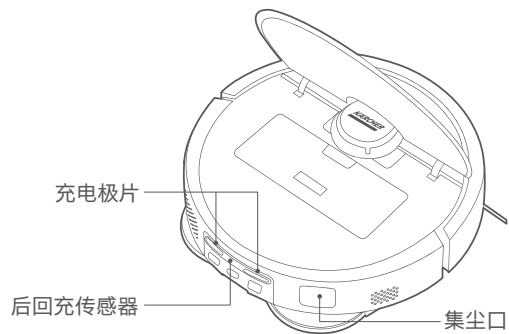

 所有清洁模式都要安装尘盒，否则主机无法启动

## 基站

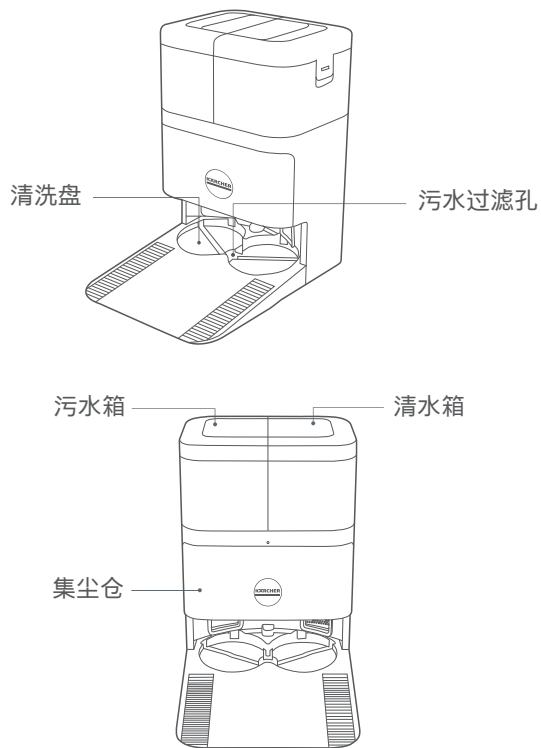

# 了解您的扫地机

## 已安装在主机上的配件

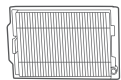

滤网  
(已安装在尘盒上)



主刷

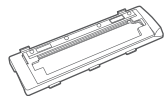

主刷罩

## 其他配件



拖布支架×2



拖布×2  
(已安装在拖布支架上)

## 已安装在基站上的配件



污水箱

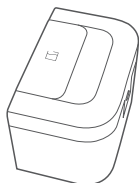

清水箱

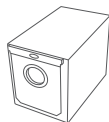

尘袋

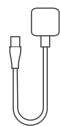

电源线



边刷  
(已安装在主机上)



清洁工具



# 操作界面

## 指示灯说明

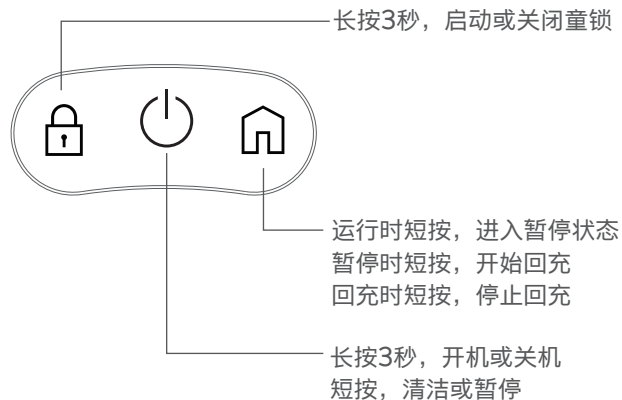

## 主机指示灯状态说明

蓝色常亮	工作中/定位中/充电完成
蓝色呼吸	暂停/充电中
蓝色闪烁	启动时/联网中
红色闪烁	不满足启动条件/异常

## 基站指示灯状态说明

蓝色常亮	待机/充电完成
蓝色呼吸	充电中
红色闪烁	基站状态异常

# 产品安装

## 移除及安装

请移除主机两侧防撞条。

将拖布组件安装至图示位置的扣位处，听到“嗒”一声，表示安装到位。

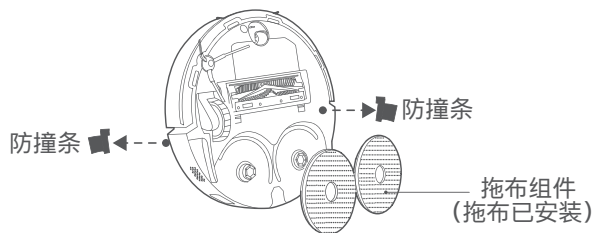

## 放置基站

如图，靠墙放置基站。插上电源，就可以正常使用。

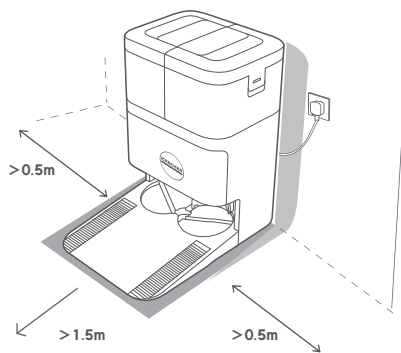

请勿将基站放置于阳光直射的地方或用任何物体遮挡信号发射区，否则可能会造成机器人无法自动返回。  
基站左右0.5m及前方1.5m范围内不要放置物品。  
清水箱、污水箱需安装到位。

# 产品安装

## 接通电源充电

将电源线分别插入电源接口和插座接通电源，将主机充电电极片对准基站充电弹片放置充电。日常使用时，可直接短按“🏠”键启动智能回充。

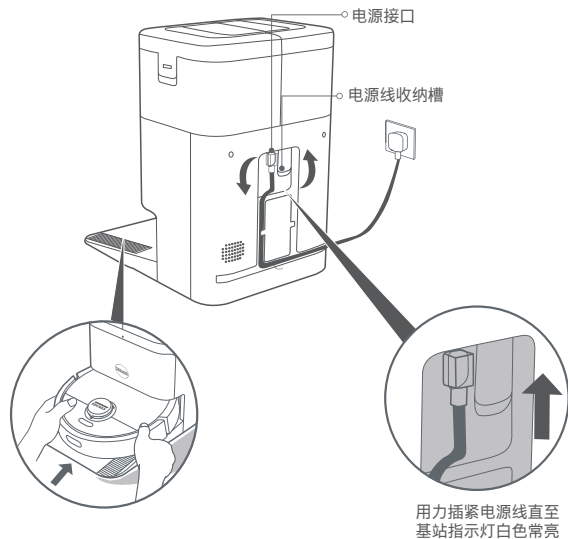

## 安装提示

- 多余的电源线可绕在收纳槽，贴地部分电源线可卡入底部线槽口，避免主机拖拽电源线导致基站位移或断电。
- 首次充电，为保护电池，请将电量充满后使用。
- 电量不足时，可能无法开机，请将主机放置于基站充电。
- 主机连接基站后将自动开机，在充电过程中无法关机。
- 主机在基站内充满电1分钟后，主机和基站的指示灯同时熄灭。
- 首次使用，请先根据APP提示完成快速建图，建议全程跟随主机，协助清理可能影响主机工作的物品。
- 请确保主机从基站出发，同时移除地面障碍物，以保证建图准确。
- 若某些区域可能卡住主机或主机运行时会刮伤家具表面，可在手机APP中设置禁区，阻止主机进入这类区域。

# 操作说明

## 连接APP

1. 扫描下方二维码下载并安装APP。



2. 配置网络

长按“🏠”和“🔌”按键3秒，进入配网模式。

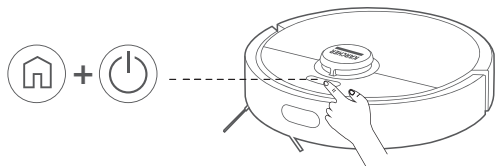

3. 进入APP界面，选择添加设备，根据界面引导一步一步操作即可完成连接。

提示：仅支持2.4GHz频段的Wi-Fi网络。

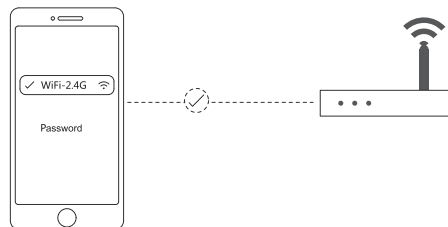

# 操作说明

## 根据所需的清洁模式安装配件

扫地模式（确保主机已安装尘盒）

从开盖口处打开面盖，将尘盒装入主机，确认卡扣卡牢。

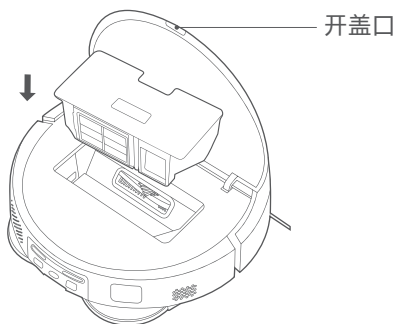

注意

请定期清洁尘盒及滤网，以免脏污影响清洁效果。

扫拖模式（安装尘盒、拖布组件、清水箱、污水箱）

1. 将拖布组件安装至图示位置的扣位处,听到“嗒”一声,表示安装到位。

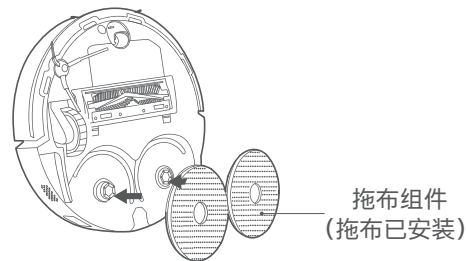

2. 向清水箱注入清水至最高（MAX）水位线。

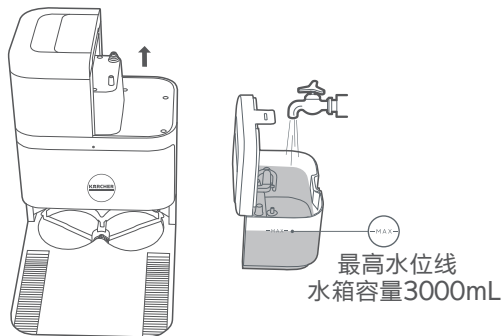

# 操作说明

## 启动主机

短按主机“”键启动清洁。

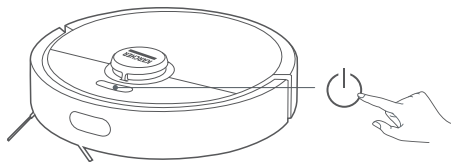

### 注意







请勿将热水注入清水箱、污水箱内，以免造成清水箱、污水箱变形。

拖地时，建议在地毯区域设置虚拟墙或禁区。

积水环境下，请清理积水后，再使用扫地或拖地功能。拖地完成后，请及时取出并清洗污水箱、清洗盘，避免产生异味、发霉。

新产品出厂前会进行通水测试，可能残留少量水渍，此为正常现象。

## 操作说明

项目	说明
开/关机	长按主机“  ”键3秒，指示灯亮起，主机开机。 当主机未充电且暂停时，长按“  ”键3秒，关机。
暂停	在清洁或回充时，短按主机上的任意键暂停，然后短按“  ”键继续工作。
休眠	主机在非充电状态下，超过10分钟不运行、无操作，会自动进入休眠状态。 无预约时，休眠超过6小时将自动关机；休眠状态下按键、APP均可唤醒主机。 提示：主机在基站上时不会进入休眠。
回充	当主机清洁中电量过低，将自动回充，电量充足后，自动返回中断点继续清洁；待机中，短按“  ”键，启动回充；清洁中，短按“  ”键，暂停清洁，再次短按“  ”键，主机将启动回充，并根据清洁模式判断是否清洗拖布。
童锁	充电或暂停中长按主机“  ”键3秒，可开启或关闭童锁功能。
模式/档位选择	在APP中，可以选择多种清洁模式和吸力档位。
记忆地图	在APP中，主机快速建图或清洁完成并回充成功后，会自动保存更新地图。 地图绘制成功后，即可在APP中分割、合并区域或者自定义房间名。
清洗拖布	在扫拖过程中，主机中途会自动返回基站清洗拖布，清洗完成后继续扫拖；扫拖完成后，主机会自动返回基站清洗拖布，清洗完成后，开始烘干拖布并充电；主机在基站内待机中，在APP中选择清洗功能，将启动清洗拖布，清洗完成后，开始烘干拖布并充电。 提示：基站断电、清水箱空、主机离开基站、污水箱满、清洗盘未安装到位均会无法清洗，清洗前请检查。

## 操作说明

按键	按键说明
断点续扫	<p>本产品拥有断点续扫功能，清洁过程中，电量低时主机会自动寻找基站充电主机进行智能充电，达到设定电量后，会回到中断点继续完成清洁。</p> <p>如果在回充或充电过程中人为结束清洁、移动或操作主机，将取消本次断点续扫。</p>
预约清洁	<p>使用APP可设置预约清洁时间，主机将在指定时间自动开始清洁，并在清洁结束后自动返回基站。</p> <p>提示：如果开启了勿扰模式，在勿扰时间段内不执行预约清洁。</p>
集尘功能	<p>主机完成清洁任务并自动回充后，基站会自动集尘。</p> <p>提示：</p> <ul style="list-style-type: none"><li>· 主机中途返回清洗拖布时，基站不会自动集尘。</li><li>· 若在APP中关闭了自动集尘功能，则基站不会自动集尘。</li><li>· 若在APP中修改了集尘频率，基站会根据设置的频率集尘。</li></ul>
虚拟墙/禁区	<p>使用APP可设置虚拟墙/禁区，禁止主机进入不需要清洁的区域。</p> <p>提示：</p> <ul style="list-style-type: none"><li>· 使用此功能前，需确保APP中已保存地图。</li><li>· 搬动主机或家中环境发生明显变化可能会导致原地图失效，虚拟墙/禁区丢失。</li></ul>
全局清洁	<p>在APP保存地图后，选择全局清洁，主机会自动规划路径逐房间清洁，清洁完成后返回基站。</p>



## 操作说明

按键	按键说明
划区清洁	可在APP中设置划区清洁，主机将按规划的区域进行清洁。 提示：清洁中，主机可能会越出所划区域，请注意清理所划区域周围地面障碍物，此区域划线并不能起到安全隔离的作用。
勿扰模式	主机在该模式下，不执行断点续扫、预约清洁及主动播报语音，且主机回到基站10秒后指示灯熄灭,可在APP中打开或关闭该模式。 提示：更多功能请参考APP，各功能具体情况以APP为准。
重置Wi-Fi	长按开关+回充键3秒，进入Wi-Fi配网模式 提示仅支持2.4GHz频段的Wi-Fi网络。
重置系统	回充键长按5秒后再次长按回充键5秒，听到恢复系统成功，主机自动重启，预约清洁和Wi-Fi等相关设置恢复到出厂状态。

## 维护保养

### 清洁清洗盘

取出主机，可用抹布将清洗盘上的脏污清理干净。  
清理完成后用干抹布将清洗盘擦拭干净，再装回主机。  
基站辅助冲洗

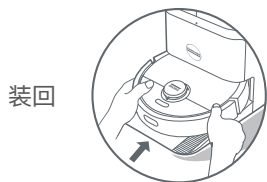
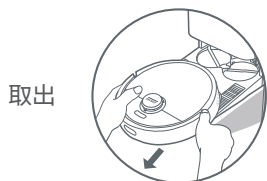

注意

日常使用和清洁时，请勿倾斜基站。如果清洗盘或者清洗盘底部出现积水，建议用抹布擦干。

### 污水箱

清洁任务完成后请及时清理污水箱。

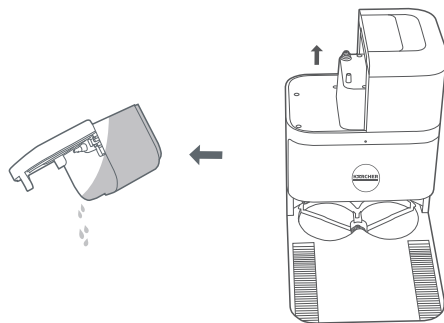

注意

清水箱中的浮子，污水箱中的浮球均为活动零件，清洗时不要用力过大。

# 维护保养

## 更换尘袋

1. 当需要更换新尘袋时,从下方扣手位拉开集尘仓面盖,拉住尘袋提手取出尘袋并丢弃。

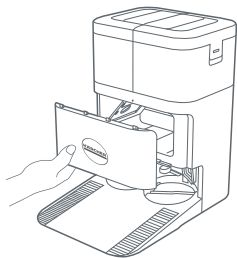

2. 按图示装入新尘袋并将尘袋提手插入卡槽, 安装到位。

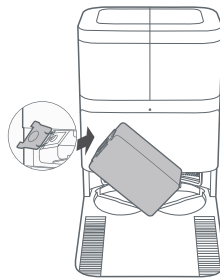

3. 先对齐集尘仓面盖顶部卡扣, 再按压其底部直至听到“咔哒”声, 确保集尘仓完全封闭。

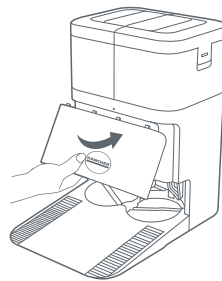
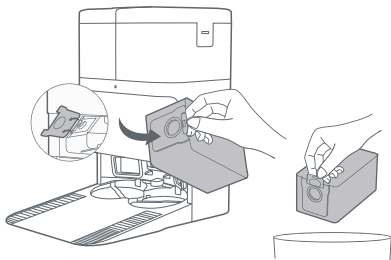

# 维护保养

## 清洗尘盒和滤网

1. 打开主机面盖，按住尘盒释放键，取出尘盒。

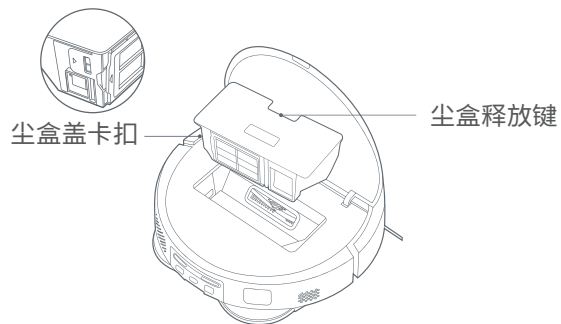

不建议频繁水洗滤网，水洗后务必完全晾干再安装。

2. 按图示取出滤网，清理尘盒、滤网污垢，如有需要再用清水清洗尘盒、滤网，晾干后装回。

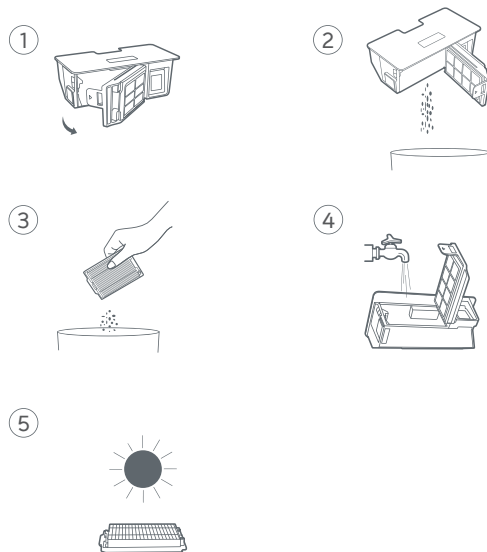

# 维护保养

## 主刷

1. 翻转主机，抠住两个主刷罩卡扣拆下主刷罩。
2. 取出主刷，然后拨下主刷轴套清理脏污。
3. 清洁完成依次装回主刷轴套、主刷和主刷罩，安装主刷罩时听到“嗒”一声表示安装到位。

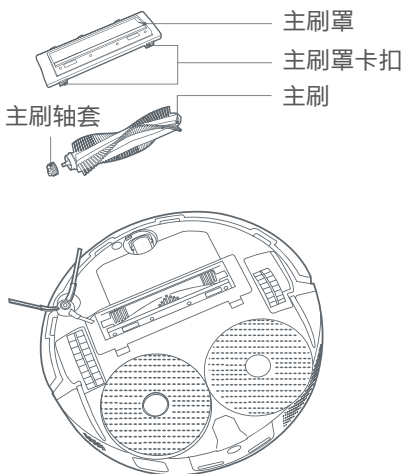

## 边刷及万向轮

1. 翻转主机，向上拔出边刷、万向轮。
2. 清理边刷、万向轮上的毛发和脏污。
3. 重新装回边刷、万向轮。

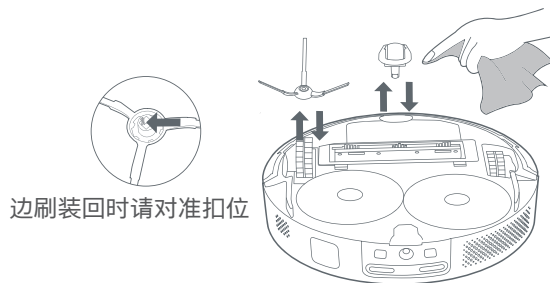

建议每2周清理一次边刷、万向轮，以保证清洁效果。  
清理边刷、万向轮后及时装回。

# 维护保养

## 传感器

请定期使用柔软干布清洁传感器。

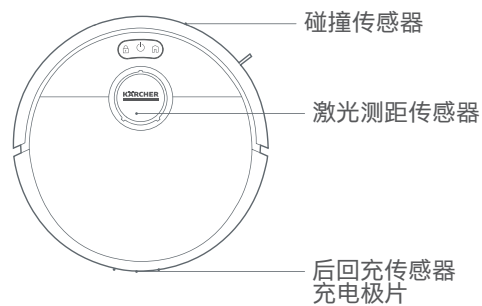
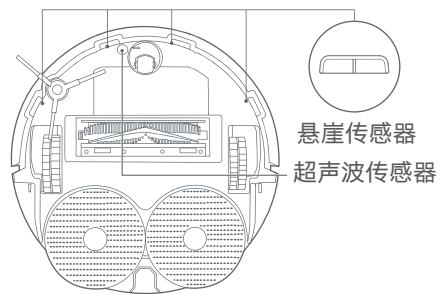

请勿使用洗涤剂或喷雾剂等化学用品清洁传感器。  
请勿用高压水冲洗，以免破坏滤网。

## 维护保养

为使主机保持良好状态，建议参考下表进行日常维护：

部件	清洁频率	更换频率
边刷	每2周	3-6个月
主刷	每2周	6-12个月
滤网	每2周	3-6个月
主刷罩	/	3-6个月（或有磨损时）
拖布	/	1-3个月（或有磨损时）
尘盒	按需清洁	/
清水箱	每2周清洗一次	/
污水箱	建议每次使用后清洁	/
清洗盘	每1个月手动清洁一次	/
万向轮	每1个月清洁一次	/
激光测距传感器	每1个月清洁一次	/
超声波传感器	每1个月清洁一次	/
悬崖传感器	每1个月清洁一次	/
主机充电电极片	每1个月清洁一次	/
碰撞缓冲板	每1个月清洁一次	/
主机集尘口	每1个月清洁一次	/
主机底部	每1个月清洁一次	/
基站机身	每1个月清洁一次	/
基站充电弹片	每1个月清洁一次	/
基站信号发射区	每1个月清洁一次	/
尘袋	/	2.5个月（或尘袋装满）

提示：更换频率仅供参考。配件如有损坏，请及时更换，以保证清洁效果。如需移动或邮寄产品，请清空污水箱和清水箱，避免运输过程中对机器造成损坏。

## 问题排除

问题现象	问题原因
无法开机，无法启动清洁	电量不足，请充满电后再使用。
无法回充	基站附近障碍物太多，请将基站放在开阔区域。
	主机距离基站太远，请将主机放在基站附近尝试。
行为异常	关机后重新开机。
清洁时有异响	主刷、边刷或左/右轮可能缠绕异物，请关机后清理。
清洁能力下降或出现掉灰	尘盒已满，请清理尘盒。
	尘袋已满，请更换尘袋。
	滤网已被堵塞，请清理滤网。
	主刷被异物缠绕，请清理主刷。
主机离线	请确保设备配网成功。
	Wi-Fi信号不好，请确保主机处于良好Wi-Fi信号覆盖区内。
	Wi-Fi连接异常，重置Wi-Fi并下载最新版APP尝试再次连接。
无法断点续扫	请确认主机未处于勿扰模式下，该模式下不会续扫。
	操作主机回充键、操作APP回充键或搬运主机放回基站均不会断点续扫。
无法充电	确保基站周围有足够空间，基站充电弹片表面没有灰尘以及遮挡物。
	环境温度过低或过高，请在0℃~35℃室温条件下充电。



## 问题排除

问题现象	问题原因
预约清洁不工作	若设备未联网则无法同步时间，预约清洁将不会启动。
	请确认主机未处于勿扰模式下，该模式下无法执行预约清洁。
无法连接APP	请确保基站和主机在Wi-Fi覆盖范围内，并且信号良好，按照说明书指示重置Wi-Fi后重新连接。
无法清洗拖布	清水箱缺水，请加满清水。污水箱已满，请将污水倒出并清理。
	清洗盘水满，请清理清洗盘污水过滤孔。

# 技术参数

## 主机

名称	参数
型号	RCV 5 Plus *CN
整机重量	4.36 kg
整机尺寸	350 x 350 x 100.5 mm
电池	16.6 V / 5.2 Ah
充电时间	4.75 h / 保护-满电
额定电压	14.4 V
额定功率	45 W
清水箱容积	3000 ml
污水箱容积	2300 ml
满电最长使用时间	190 min 安静档

保留技术更改权利。



## 基站

名称	参数
型号	9.773-127.0
额定输入	220 V~ 50 Hz
额定输出	20 V/1.8 A
烘干+充电状态功率	100 W
集尘状态功率	650 W
清洗模式功率	7 W
基站尺寸	310 x 450 x 467 mm

## 有害物质名称及含量

部件名称	有害物质					
	铅 (Pb)	汞 (Hg)	镉 (Cd)	六价铬 (Cr(VI))	多溴联苯 (PBB)	多溴二苯醚 (PBDE)
金属件	×	○	○	○	○	○
塑胶件	○	○	○	○	○	○
电路板组件	×	○	○	○	○	○
电气组件	×	○	○	○	○	○
电池	○	○	○	○	○	○
电源线组件	○	○	○	○	○	○
配件	○	○	○	○	○	○

本表格依据SJ/T11364 的规定编制。  
 ○：表示该有害物质在该部件所有均质材料中的含量均在GB/T26572规定的限量要求以下。  
 ×：表示该有害物质至少在该部件的某一均质材料中的含量超出GB/T26572规定的限量要求。

# 保修卡

尊敬的用户

非常感谢您选用Kärcher公司产品,我们愿竭力为您提供优质的服务。《保修卡》是保修产品的重要凭证,请您仔细填写此卡并妥善保存。如产品需要维修时,请提供此保修卡和发票原件。

购买日期: \_\_\_\_\_

产品型号: \_\_\_\_\_

用户电话: \_\_\_\_\_

产品序列号: \_\_\_\_\_

用户地址: \_\_\_\_\_

经销商盖章: \_\_\_\_\_

服务热线: 400-880-1060

服务邮箱: service@karcher.cn

官网地址: www.karcher.cn



扫一扫  
关注官方微信



扫一扫获取  
更多服务信息

**KÄRCHER**  
makes a difference

《保修卡》涂改无效, 遗失不补



# 保修条款

本条款所属内容是依据《中华人民共和国消费者权益保护法》、《中华人民共和国产品质量法》及其他相关规定编写，仅适用于Kärcher公司在中国大陆销售的家用系列产品。

为了维护您的合法权益，请在购机时索要发票（即财税部门统一监制的发票）及相关凭证。

1. 经Kärcher授权渠道购买的新机设备在正常使用、操作的情况下，自购机或收货之日起（以日期在后者为准），主要部件（设备主机内部所有部件）享受12个月包修。Kärcher授权渠道售出的官方二手手机自收货之日起主要部件享受6个月包修。非Kärcher授权渠道销售的产品，Kärcher公司不提供厂家全国包修服务。
2. 用户享受包修服务时，需提供有效发票原件或有效订单截图，并将产品发至Kärcher维修中心。
3. 如果下述任何一种情况发生，用户将不能享受包修服务，但可享受Kärcher维修中心提供的有偿服务：
  - 1) 超过包修有效期；
  - 2) 无有效发票原件或包修凭证的，或包修凭证（或发票）与产品实物不符，或包修凭证（或发票）经涂改；
  - 3) 未按产品使用说明书要求使用、维护、保养产品而造成故障或损坏；
  - 4) 产品的自然磨损及易损易耗件（除主机外的所有可与主机分离的随附零配件、附件均为易损易耗件）；
  - 5) 产品签收后由于运输或搬运造成的故障或损坏；
  - 6) 未经Kärcher公司授权而对产品自行拆卸或自行修理而造成的故障或损坏；
  - 7) 因电压、水源、使用环境不当等而造成的故障或损坏；
  - 8) 因错误使用清洁剂而造成的故障或损坏；
  - 9) 由于不可抗力等自然因素造成故障或损坏；
  - 10) 一切未经Kärcher公司授权对产品进行改造，或使用非Kärcher原厂配件和附件导致的故障或损坏；
  - 11) 产品无原厂标识，或原厂贴标上的订货号、序列号与Kärcher公司所提供的产品订货号、序列号不一致；
  - 12) 其它因用户原因造成产品故障。
4. Kärcher公司的家用产品只适用于家庭用途，凡用于非家庭场所，如商用或工业用途的，将不能享受包修服务。
5. 往返Kärcher授权服务点的一切费用由用户自行承担（销售时，经销商有另外承诺的除外），家用系列产品不提供免费上门保修服务。
6. 保修期内，所有因维修被替换下来的零件、部件和附件等归Kärcher公司所有。
7. 保修期内，如所维修部件已停产或淘汰，Kärcher公司有权使用同档次或更高档次的产品进行替换。
8. 园艺产品，在包修范围内提供以换代修服务。
9. 对包修范围外的家用产品维修，需客户自行付费将产品寄到Kärcher维修中心，并承担产生的零配件、工时等费用。包外报价后客户选择维修时，维修好后寄回设备的物流费用Kärcher承担；如客户选择弃修，寄回的物流费用由客户承担。
10. 包修期外零配件费用，按照Kärcher零配件统一价格收取。
11. 如产品维修部件已停产或淘汰，客户可凭旧机在卡赫服务商店以7折购买价格相近的全新机，旧机的所有权归Kärcher所有。
12. 中国有关法律的强制性规定适用于本保修条款。
13. Kärcher公司保留调整有关保修信息、产品功能及规范的权利，恕不另行通知。

卡赫贸易（中国）有限公司

2021年01月01日





卡赫贸易（中国）有限公司

客服热线：400-880-1060

制造商地址：江苏省常熟高新技术产业开发区东南大道221号