

# KÄRCHER

makes a difference

**BDS 43/175 C HD**

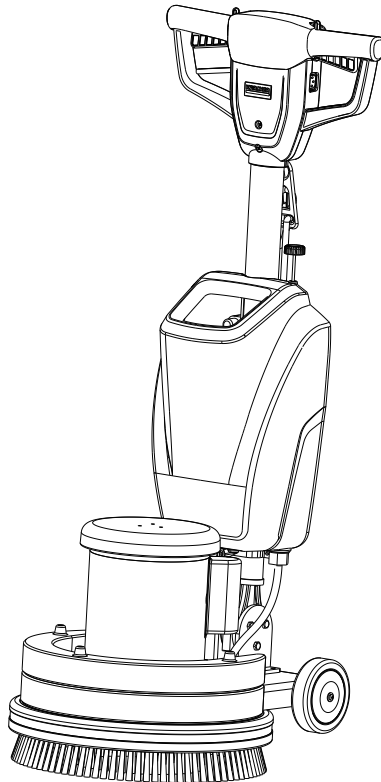

**Register and win!**  
[www.kärcher.com/register-and-win](http://www.kärcher.com/register-and-win)



97723370

09/23

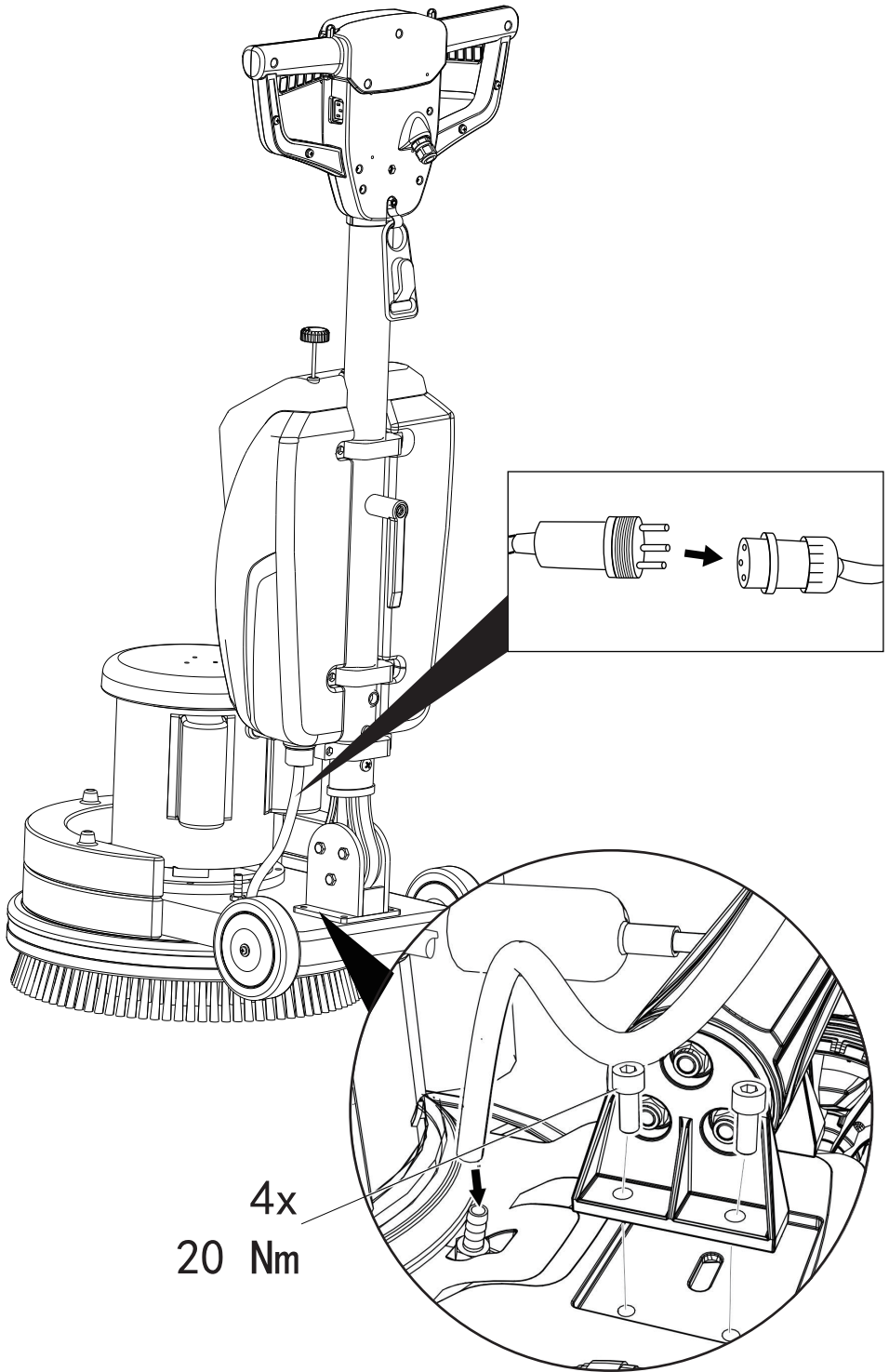



在您第一次使用您的设备前，请先阅读并遵守本操作说明书原件，为日后使用或其他所有者使用方便请妥善保管本说明书。

## 目录

环境保护	4
合乎规定的使用	4
安全说明	4
安装推杆	5
功能	5
设备元件	6
调试设备	6
操作说明	7
停止调试	7
运输	7
储存	7
保养与维护	7
故障排除	7
质量保证	8
附件和备件	8
产品规格 / 参数	8

## 环境保护



包装材料可以回收利用。请不要把包装材料与普通垃圾放在一起处理，而应妥善安排回收。



旧的设备中含有宝贵的可再利用的材料，应加以回收利用。电池、油以及类似物质不可以进入自然环境。请通过适当的收集系统处理您的旧设备。

### 内部材料提示 (REACH)

最新的内部材料信息请您在如下链接中查找：

[www.kaercher.com/REACH](http://www.kaercher.com/REACH)

## 合乎规定的使用

请只根据本操作说明书中的说明使用本设备。

- 本设备适合用于清洗室内硬面和地毯。
- 本设备只允许配置原配附件和备件。

- 本设备不适合用在有爆炸危险的环境中。
- 本设备适合于商业和工业使用，如饭店、学校、医院、工厂、商店、办公室和出租业务。
- 使用的温度范围从 +5° C 到 +40° C。

## 安全说明

请您在首次使用本设备前阅读并注意本操作说明书和安全手册（料号：9.763-698.0），然后按其操作。

### 危险程度

#### △ 危险

提示会导致人员重伤或死亡的直接威胁性危险。

#### △ 警告

提示可能导致人员重伤或死亡的危险状况。

#### △ 小心

提示可能导致轻度伤害的危险状况。

#### 注意

提示可能产生财产损失的危险状况。

#### △ 危险

- 为避免火灾的发生，该机器仅用于石材地面的翻新和抛光。
- 打磨地面能产生细小粉尘，与空气混合能产生爆炸的可能性，故意打磨地面时，务必在通风良好的区域内进行。
- 操作不完整的或未装配好的机器，将有可能对您或其他人造成伤害，也有可能损坏机器或其他财物。在未完全装配好之前，请不要操作该机器。使用者在操作此机器前，请仔细检查该机器的完整性。
- 维修本机器时，如未将电源断开，将有可能发生触电伤亡的事故，维修前一定要断开电源。在更换插座、刷盘或其他附件时，当用完机器准备离开时，请将电源插头从插座上拔下。
- 使用破损的电源线，将有可能发生触电伤亡的事故。当电源线有破损时，请不要操作该机器。不要用电源线来拉拽机器。

## △ 警告

- 机器的维修一定要由售后的专业人员进行，如擅自维修及拆卸机器将有可能发生人身伤害及损坏机器。确保所有紧固件无松动，调整件按要求调整好并锁定。
- 机器的电气元件遇水或在潮湿的环境中，有可能发生短路故障。确保电气元件的干燥，使用完毕将机器擦拭干净并停放在干燥的环境中。
- 请使用带接地线的三芯电源线，为最大限度地防止触电事故，请安装漏电断路器。
- 为防止电源线损伤，机器运行时不要让刷盘、针座及轮子从电源线上压过。电源线要高于机器。不要用电源线来拉拽机器。
- 不注意机器上的标签及说明书上的内容将导致伤害。在操作前一定要阅读机器上所有的标签。
- 该机器不要在台阶及家具上运行，操作者不要坐在机器上。
- 避免手、脚及宽松的衣服与机器的旋转部分接触。
- 使用水或清洁剂会弄湿地面，这些地方容易使操作者或他人滑倒，操作时请在周围放置警告标记。
- 操作机器时如地面的纹理、性能突然变化，机器会产生牵引力，使操作者难以控制机器，有可能造成操作者或他人的伤害。避免机器从光滑的地面移向铺有地毯或粗糙的地面。避免机器从小的障碍物上移动，如地面电源插座、门槛、地面线脚等。

## 注意

- 机器很重，运输中请注意安全。
- 本机必须使用带漏电保护独立电源，并能提供15A 电流以上。

## 安全装置

安全装置用于保护使用者，不得停止运行或不让其发挥功能。

## 锁定装置

防止无意中启动设备。为了启动设备，按下解锁按钮，然后按下开/关。

## 安装推杆

调试前必须如图所示安装推杆并将设备接电。

插图参见封面

## 功能

本石材翻新机可用于硬质地面的清洗,可用于大理石、花岗岩地面晶硬处理。大理石、花岗岩地面的石材翻新及日常保养。人造大理石、人造岗石、微晶石、瓷砖的翻新和抛光处理。不可当做它用。

## 设备元件

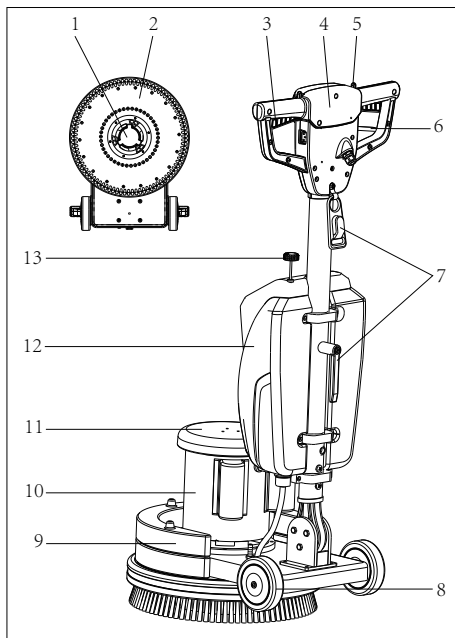

1. 快拆法兰盘
2. 盘刷/针盘/磨盘
3. 开关
4. 手柄
5. 安全锁
6. 倾斜调整杆
7. 电线挂钩
8. 运输轮
9. 配重块
10. 电机外壳
11. 电机盖
12. 水箱
13. 水量调节旋钮

## 调试设备

- ➔ 定期检查电源连接导线是否损坏，比如开裂或老化。一旦确定有损坏，则必须在继续使用前更换线缆。
- ➔ 检查设备是否损坏，让客户服务人员排除损坏。

## 通电

该机器必须使用带接地保护的电源以防触电事故。电源插座必须配备有效的接地线。

该机器配有15米长横截面 $1.5\text{mm}^2$ 的电源线，尽量不要使用加长线，如需使用加长线，请用横截面不小手 $1.5\text{mm}^2$ 且长度不要超过10米的电线。

同一加长线上不能同时使用多台设备，否则过大的电压降会影响机器的正常运行，造成设备损伤。

- 各项电气连接数据参见技术参数和铭牌。
- 必须由一名电气安装人员实施电气连接并符合 IEC 60634 - 1 规定的要求。

### ⚠ 危险

电击危险。

- 不要碾过电源线。

### ⚠ 危险

存在受伤危险！

- 从不要将电源线绕到身体或颈部。
- 不要让电源线接触到转动的刷子/转动的软垫。

### ⚠ 警告

- 抛光垫一定要用旋转压圈固定，旋转压圈一定要旋转到底，不然会严重擦伤地面。
- 开机前一定要将前支撑轮全部调出，开机后根据抛光垫与地面间的接触状态将支撑轮向上调整离地高度。

## 安置刷子 / 软垫

- ➔ 电源插头从插座上拔出。
- ➔ 拉动倾斜调整杆。
- ➔ 将把手旋转至前方，进入垂直位置。
- ➔ 松开倾斜调整杆。
- ➔ 设备向后倾斜，直到手把着地。
- ➔ 将刷盘或针座的底座缺口与驱动器的凸出部分对准并推入。
- ➔ 转动刷盘或针盘进入锁定位置。
- ➔ 如安装的是针盘，请将清洁垫放在针盘上并压紧固定。
- ➔ 还原机器到垂直位置。

## 操作说明

- 调整手柄到合适的高度。
- 按下手柄保险按钮，打开机器电源开关，机器开始工作。

### 调整手柄

#### ⚠ 警告

由于设备失控发生的事故风险。仅在发动机静止时设置手柄。

- 拉动倾斜调整杆。
- 将手柄翻转到舒适位置上（伸直手臂）。
- 松开倾斜调整杆。

### 运行设备

#### 注意

支撑轮调整不到位有可能引起抛光压力过大或过小，影响抛光效果。

- 将电源插头插入到插座里。
- 将手柄调整到工作高度上。
- 两手紧握手柄。
- 按下并按住解锁按钮。
- 按下开关。
- 松开解锁按钮。
- 中断工作时松开开关。

### 控制机器

机器的左右来回移动是通过抬起和按下手把来实现的，轻微按下手把，机器向左移动，轻微抬起手把，机器向右移动。

## 停止调试

- 电源插头从插座上拔出。
- 拉动倾斜调整杆。
- 将手柄设到垂直位置中。
- 松开倾斜调整杆。
- 在电缆挂钩周围缠绕电源电缆。
- 将设备放到停放位置上，取下刷盘/百洁垫。
- 用湿抹布清洁外壳。

## 运输

#### ⚠ 小心

受伤和损坏危险！运输时要注意设备的重量。

- 拉动倾斜调整杆。
- 将手柄设到垂直位置中。
- 松开倾斜调整杆。
- 将设备向后翻转到运输位置并将其行走目标地点。
- 用车辆进行运输时，根据各适用准则确保设备不会滑倒和倾覆。

## 储存

#### ⚠ 小心

受伤和损坏危险！存放时要注意设备的重量。

- 将设备放到停放位置上。
- 将设备保管在一个干燥防冻的房间内。

## 保养与维护

#### ⚠ 危险

受伤危险。在设备上所有工作前拔下电源插头。

### 日常维护说明

#### → 每日维护

操作完毕将刷盘/针座/磨盘从机器上卸下清洗干净并置于通风干燥的场所。机身用布擦拭干净，清洗水箱，检查电源线。

#### → 每年维护

每隔12个月，请联系经销商售后维修人员上门检查。

#### ⚠ 警告

为防止误操作，本机器在启动和停止开关上没有互锁块。在把手垂直的位置还设有锁定装置。如开关损坏不能开动机器，请联系授权经销商或售后维修人员。

提示：

齿轮箱每年需更换润滑脂，本机器每次约需加入250 ML左右润滑脂。

## 故障排除

#### ⚠ 危险

受伤危险。在设备上所有工作前拔下电源插头。

一旦发生通过本表不能排除的故障，请立即电话联系经销商或售后服务。

故障	排除故障
电机间隙转动	电源线松脱，检查所有电源线连接部
	电源线破损，更换电源线
	开关破损，更换开关
电机不转	电源线松脱，检查所有电源线连接部
	电源线破损，更换电源线
	开关破损，更换开关
	电容损坏，更换电容
	离心开关损坏，更换离心开关
	支撑轮未调好抛光垫堵转，重新调整支撑轮
电机转速很低	支撑轮未调好抛光垫堵转，重新调整支撑轮
	电容损坏，检查电容
	启动回路故障，检查离心开关
电机转动驱动盘不转	齿轮箱内联接块断裂，更换齿轮箱内联接块
断路器动作	电路负荷过载，检查电路中所有负载
	刷盘负荷过载，检查、调整支撑轮
	电源延长线规格不符，更换电源延长线
	不正常使用，咨询经销商
机器摇摆或振动严重	刷盘/针座翘曲或损坏，更换刷盘/针座
	刷盘/针座不在中心位置，调整刷盘/针座至中心位置
机器震颤有杂音	电机轴承损坏，更换电机轴承
	轮子松动，紧固轮子

## 质量保证

我们的质量保证条款适用于全球各分公司。在质量保证期内，如果您的产品发生了任何故障，我们都将为您提供免费维修，但是这种故障应当是由于机身材料或制造上的缺陷造成的。请您向经销商或者与您距离最近的经过授权的客户服务中心联系，提出保修请求，并提供相应的产品购买证明文件。

## 附件和备件

只使用原厂配件和备件，它们能保证设备的安全和无故障运行。

- 针座（标配）
- 刷盘（标配）
- 翻新盘（标配）
- 水箱（标配）
- 配重块（标配，两块）

## 产品规格 / 参数

通电		
电源电压	V	220-230
频率	Hz	50
功率	HP	2.5
电流	A	5
尺寸和重量		
刷盘直径	mm	430
针座直径	mm	430
刷盘转速	rpm	175
配重块	kg	14*2
尺寸规格 (l x b x h)	mm	710 x 530 x 1255
电线长度	m	15

# KÄRCHER

makes a difference



扫一扫  
关注官方微信

客服热线: 400-880-1060  
官网地址: [www.karcher.cn](http://www.karcher.cn)



扫一扫获取  
更多服务商信息