

KÄRCHER

makes a difference

BD 38/12 C Bp 说明书

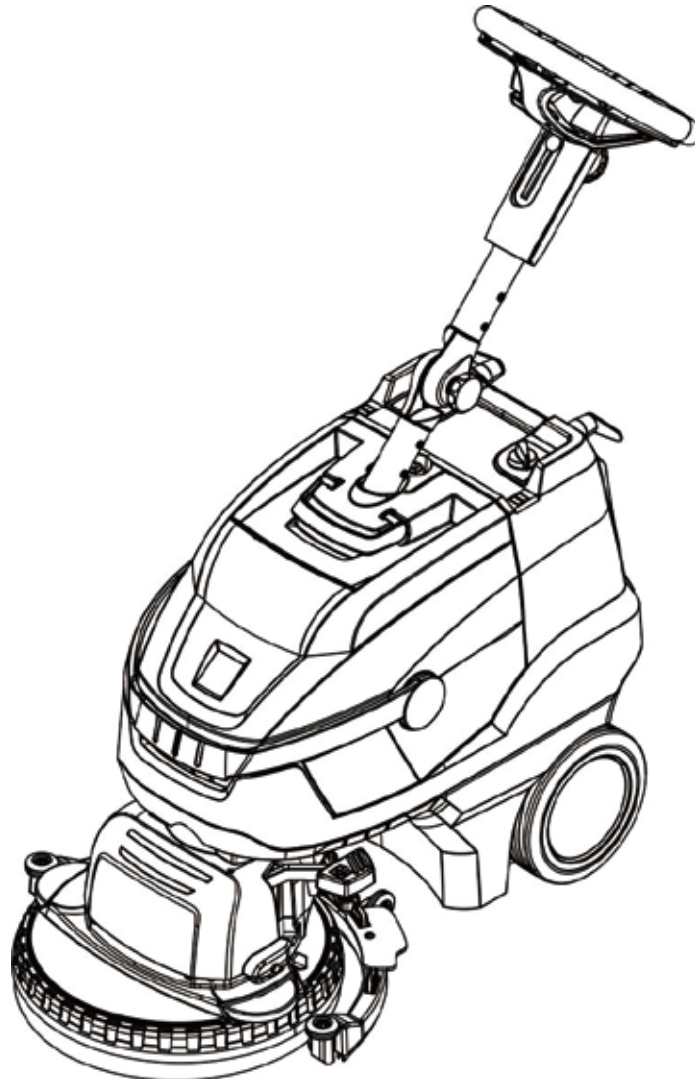



在您第一次使用您的设备前，请先阅读并遵守本操作说明书原件，为日后使用或其他所有者使用方便请妥善保管本说明书

内容

安全说明	1
功能	2
合乎规定的使用	2
环境保护	2
操作元件和功能元件	3
设备运行前准备	4
设备操作	4
运输	6
储存	6
保养与维护	6
丢弃处理	8
故障排除	9
配件	10
产品规格/ 参数	11
CE 申明	12
质保	12
附件和备件	12

安全说明

请您在首次使用本设备前阅读并注意本操作说明书以及随附的针对刷式清洁设备和喷雾提取设备的安全提示手册 (编号: 5.956- 251.0) ，然后按其操作。

⚠ 警告

不得在斜面上使用设备。

只有当水箱和所有盖子都关闭时才能运行该设备。

危险等级

⚠ 危险

针对会导致人员重伤或死亡的直接威胁性危险。

⚠ 警告

针对可能导致人员重伤或死亡的危险状况。

⚠ 小心

提示可能导致轻度伤害的危险状况。

⚠ 注意

提示可能产生财产损失的危险状况。

电池以及充电器信息

机器配置了锂电池，并有特殊的标准要求。电池出现问题时的拆卸和安装,只能由专业的Kärcher售后人员进行服务和操作。关于储存和运输的注意事项，可以咨询你所在的Kärcher售后服务。

⚠ 危险

- 禁止对机器的指令和程序修进行修改。
- **不要打开电池**，因为有潜在的电击危险；也有可能会有刺激性或者腐蚀性气体会泄露出来。**请勿将电池在阳光下暴晒**，加热或放置火上烤，这会引起电池爆照炸的风险。
- 不要在有可能发生爆炸的环境中使用充电器。
- 不要在潮湿和特别脏乱的环境中使用充电器。
- 充电过程中，确保有良好的通风。
- 不要在有明火，火花和烟雾环境中使用电池，电池充电室中不能有有明火，火花和烟雾，这些会有爆炸的危险。

⚠ 警告

- 每天使用前优先检查设备和电源线是否有损坏。机器损坏或者有零件损坏时，请不要使用，修理只能由专业人员进行处理。让孩子远离电池 和充电器。不要给损坏的电池充电。损坏电池的更换需有KARCHER专业售后进行服务。
- 不要和生活垃圾一起丢弃损坏的电池，请通知KARCHER售后服务进行处理。
- 避免接触电池渗出的液体。这些液体带有腐蚀性，如果你不小心接触，需要用清水彻底冲洗。如果不小心让液体接触到了你的眼睛，请联系医生处理。

⚠ 注意

- 这些操作指令必须 无条件地遵守。电池的处理需要遵循所在国当地的法律规定。
- 连接的电源电压必须与机器正常工作的电源电压一致。
- 使用充电器充电时，只能给充电器允许和配套的电池充电
- 机器配置的蓄电池只能给此设备运行使用，给其它设备使用是被禁止的，同时这样的行为也是有危险的。

安全安装

当安全开关松掉时，刷子驱动器停止工作。

功能

洗地吸干机适用于水平地面的湿式清洗。通过设定水量，可以很轻松地调整清洁模式。工作宽度为380毫米，清水箱和污水箱容量都是12 L，确保了机器能够有效地长时间清洗。

电池的充电电压是230 V，可以通过集成的充电器进行充电。

合理使用

使用此设备时必须遵循以下操作说明。

- 该设备仅用于不受潮湿水分影响的水平地面的清洁。
- 这个设备仅限于室内 使用。
- 该设备是不适用冰冻地面的清洗（如在寒冷中）
- 只能装备与原装的配件和备件使用。

环境保护

 包装材料可以回收利用。请不要把包装材料与普通垃圾放在一起处理，而应妥善安排回收。

 旧的设备中含有宝贵的可再利用的材料，应加以利用。电池、油以及类似物质不得排放到环境中。请通过适当的收集系统清理旧设备。

使用材料提示 (REACH)

机器使用的材料信息您可以通过以下链接查找：

www.kaercher.de/REACH

操作元器件

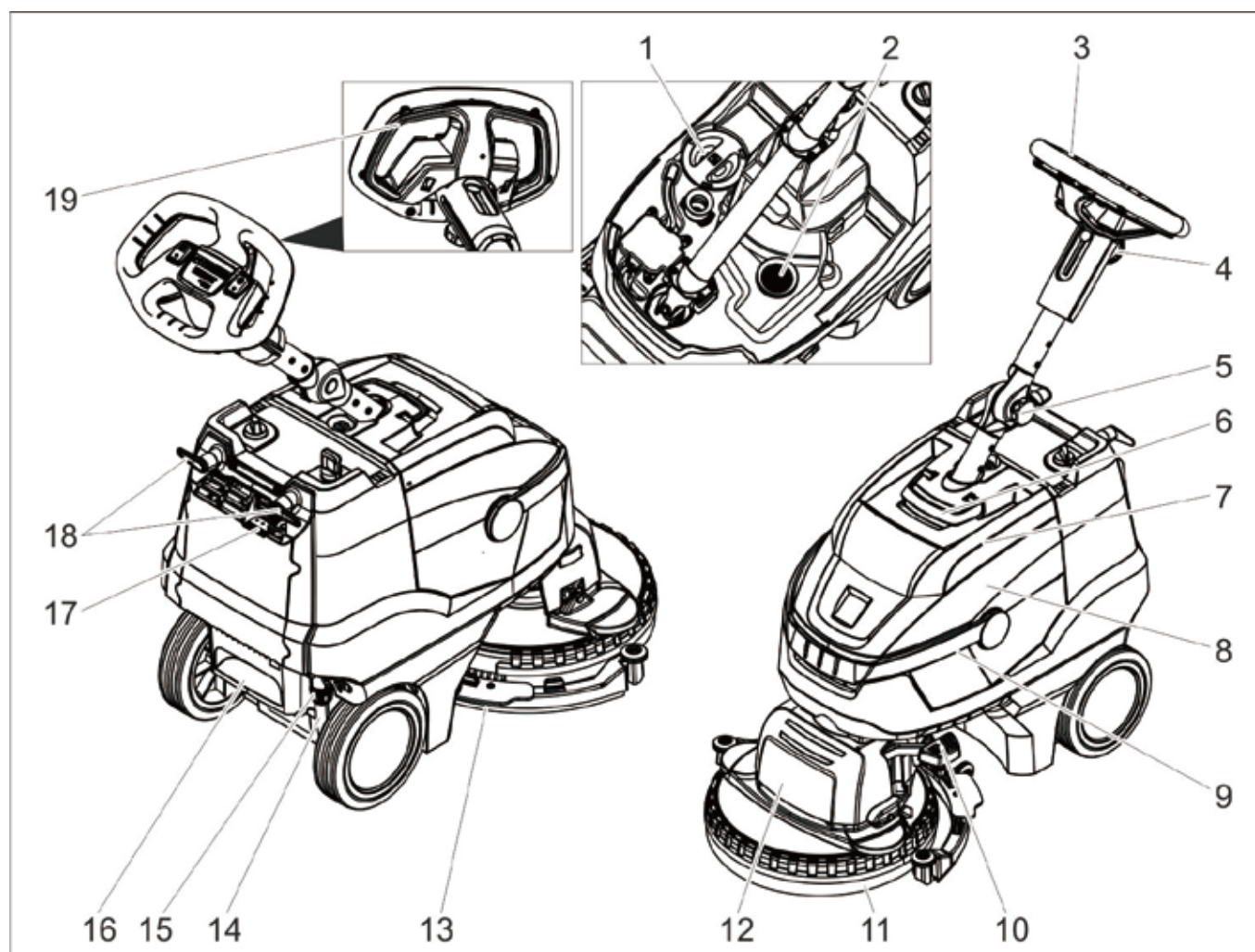

- 1 清水箱盖
- 2 毛毡滤芯
- 3 手推手柄
- 4 星形旋钮，高度调节推杆
- 5 星形旋钮，运输模式调节推杆
- 6 解锁装置，污水箱盖板
- 7 污水箱盖板，储物区
- 8 污水箱
- 9 污水箱手柄
- 10 更换刷子用夹板
- 11 防溅水挡板
- 12 清洁头
- 13 真空吸扒
- 14 清水箱水位显示
- 15 排清水用联轴节
- 16 踏板
- 17 电池充电显示器
- 18 电缆挂钩，可旋转
- 19 安全开关

颜色标识

- 用于清洗过程的操作元件为黄色。
- 用于保养和服务的操作元件为浅灰色。

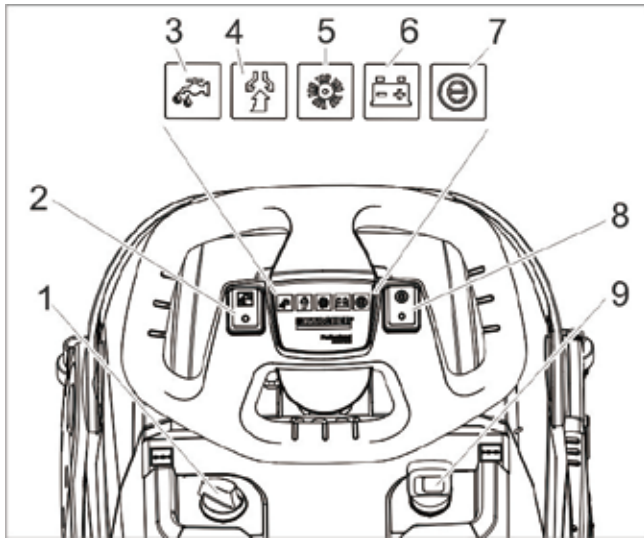

- 1 洗涤剂剂量选择
- 2 洗涤剂控制开关
- 3 控制灯应用洗涤剂溶液
- 4 抽吸工作指示灯
绿色：抽吸涡轮运行中
橙色，闪烁：抽吸涡轮负载过高
- 5 刷头工作指示灯
绿色：刷头运行中
橙色，闪烁：刷头过载
- 6 电池电量显示灯
绿色：电池满电
橙色：电池电量不足
红色：需要关闭机器，电池负载过高
- 7 经济模式指示灯
- 8 经济模式开关
- 9 电源开关

设备启动前

充电

提示：

本设备具有一个深放电保护装置，当达到电池最低保护电量时，机器会自动断电。充电时间大概3个小时左右。

电池充满电以后，充电器会自动切断充电电流。如果有使用需要，机器可以在电池电量没有完全充满的时候使用。

→ 把主插头插入插座中

电池充电电量显示

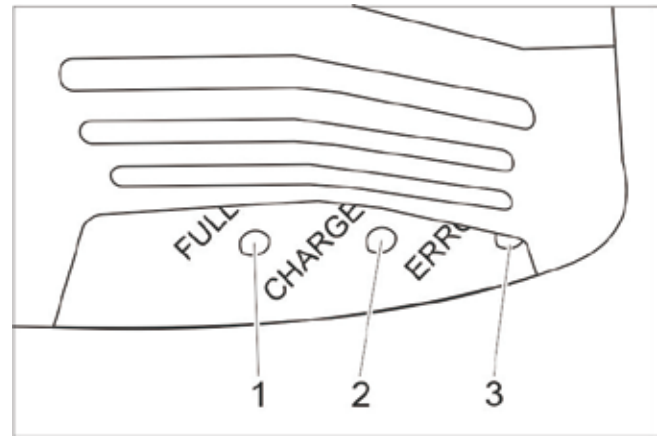

- 1 电池电量满电
- 2 黄色闪烁，电池充电中
- 3 红色，故障

设备操作

- 松开星形旋钮调节至运输位置。
- 调整推杆至所需要的高度。
- 拧紧星形手柄。
- 安装盘刷（见“维修 服务手册”）

添加清洁剂

注意

有损坏危险。只使用建议的清洁剂。如使用其它清洁剂，设备所有人在工作安全和事故危险方面将承担更高的风险。只使用不含溶剂、盐酸和氢氟酸的清洁剂。注意关于洗涤剂的安全提示。

提示：

不要使用产生大量泡沫的清洁剂。

清洁机剂量提示：

- 转动污水箱把手。
- 把污水箱提出来放一边。
- 从清水箱取下盖子。
- 加注清水（最大 50 °C）至加注套管的下边缘。
- 关闭清水箱的盖子。

推荐的清洁剂：

应用	清洁剂
日常清洗（适用于敏感地面，碱性）	RM 745 RM 746
油污清洗	RM 69 ES ASF RM 69 ASF
耐碱性硬地面的基础清洗（剥离）	RM 752
基本清洗油渍（剥离）	RM 754
基础清洗（酸性）	RM 751
消毒清洗	RM 732

清洁剂可在专业商店买到。

- 关上清水箱的盖子。
- 将污水箱装入机器

设置

- 松开方向盘上用于调节高度的星形柄。
- 把方向盘调到所需高度。
- 拧紧星形柄。
- 根据地板污染程度和地板类型调节清洁液计量。
- 将刷子压紧压力旋柄调节到所需数值。只能在清洁头提起时，调节刷子压紧压力。
提示：
如果在运行中设备向前拉出过多，则压紧压力降低。
- 将 Eco Mode 开关调整至所需位置。
正常运行：设备以最大刷子转速和最高抽吸功率工作。
Eco：设备以降低的刷子转速和抽吸功率工作。同时能量消耗也减少。电池充满时的持续使用时间延长

清洁

小心

有损坏地面表层的风险。不在以下地点使用本设备。

存在损坏危险。将设备向后拉长距离之前，提升吸尘架。

- 设备开关调到“1”。
- 打开清洁液开关。
- 打开启动抽吸的抽吸涡轮机开关。
- 为降下吸尘架，将吸尘架升降脚踏向后往下压。
- 拔出方向盘的安全开关，刷子驱动器和清洁液任务启动（如有设置）。
- 向前推动设备，直至停放支座翻回且清洁头接触地面。
- 在需要清洁的面上行驶设备。

关闭机器

- 松开安全开关。
- 设备还可向前行走1-2米，以便吸除残余的水。
- 为抬升吸尘架，将吸尘架升降脚踏向前往下压。
- 设备开关调到“0”。
- 将踏板放到踏板槽内，并通过拉动方向盘向前抬升设备，直至停放支座翻开。

清空污水箱

警告

注意当地废水处理法律法规。



- 向上翻转污水箱手柄并使其卡入。
- 取下污水箱。
- 取下污水箱盖子。
- 将污水箱排空。
- 在排空时，将污水箱向侧面翻转，以便完全排空箱子。
- 接着用清水冲洗污水箱。
- 将污水箱重新装回设备。

清空清水箱

△ 警告

注意当地废水处理法律法规。

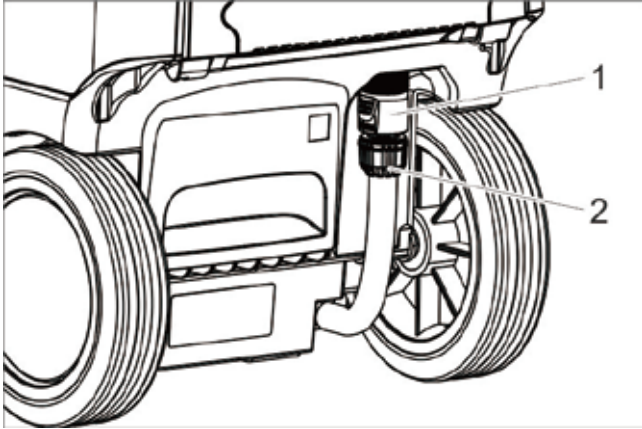

1 排出联轴器清水

2 清水液位指示

- 向下推动联轴器。
- 拔下液位指示软管并向后翻转。

防霜冻

为了应对霜冻的风险！

- 在设备上进行所有工作前，将程序选择开关置于“0”上，并拔下充电器的电源插头。
- 将设备存放在防止霜冻的房间内。排放并清理污水和剩余的清水,并确保设备相关的水系统里面的水都已经清空。

折叠转向手柄

在运输和存放时，为了减小空间需求，可以折叠转向操作手柄。

- 松开运输位置星形柄。
- 将转向手柄完全向前翻转。
- 拧紧星形柄。

运输

△ 小心

受伤和损坏危险！运输时要注意设备的重量。

- 抬起运输行走机构的脚踏。
- 推动设备推杆。

关机不再作业

- 长期保存超过几周时，需要提前将电池充满电。
- 将机器开关调整至“0”关机状态。

注意

防止电池过量放电的风险。

在机器不使用期间，将开关关闭，开关在“0”状态。

储存

△ 小心

受伤和损坏危险！存放时要注意设备的重量。该设备只能存放在室内。

维护和保养

△ 危险

存在受伤危险！在设备上进行所有工作前，将程序选择开关置于“0”上，并拔下充电器的电源插头。

拔下机器上的电池插头。

- 排掉并清理污水箱和剩余的清水。

维护计划

作业后

注意

有损坏危险。不要对设备喷水并且不要使用有侵蚀性的清洁剂。

- 排出污水。
- 用清水冲洗污水箱。
- 使用浸泡过柔和性洗衣肥皂水的湿抹布清洁设备外部。

- 清洁吸条，检查磨损情况，如有必要更换清洁条。
- 检查电刷是否磨损，如有需要请更换（见“维修任务”）。
- 如有需要的话，给电池充电。

每周保养

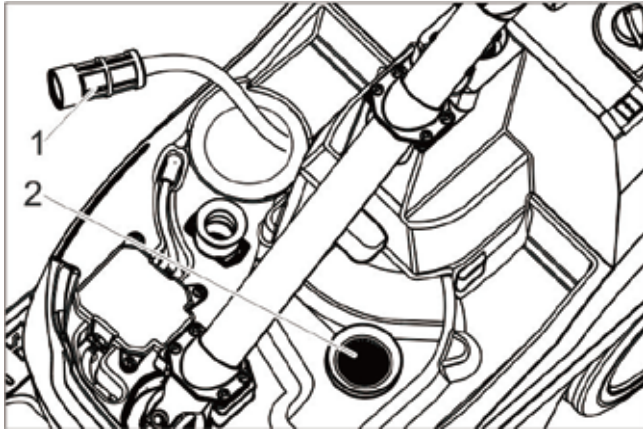

- 1 清水过滤器
- 2 毛绒过滤器

- 清洁清水过滤器。
- 清洗细滤网。

月度保养

- 检查污水箱与盖子之间的密封件的状态，如有需要，即行更换。

年度保养

- 让客户服务部门进行规定的检查

维护保养

更换橡胶吸条

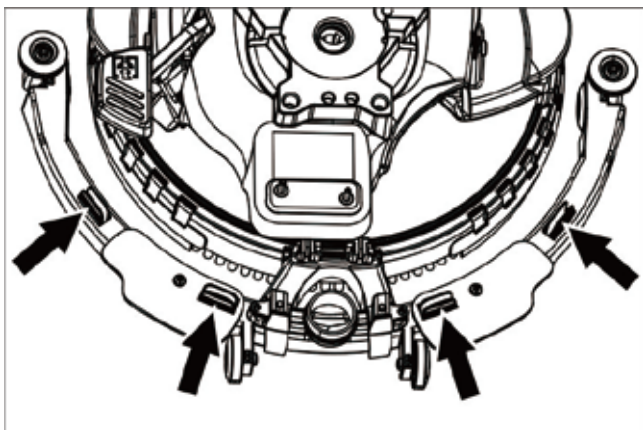

- 压紧紧固装置，将橡胶吸条向下从吸扒底部拉出。

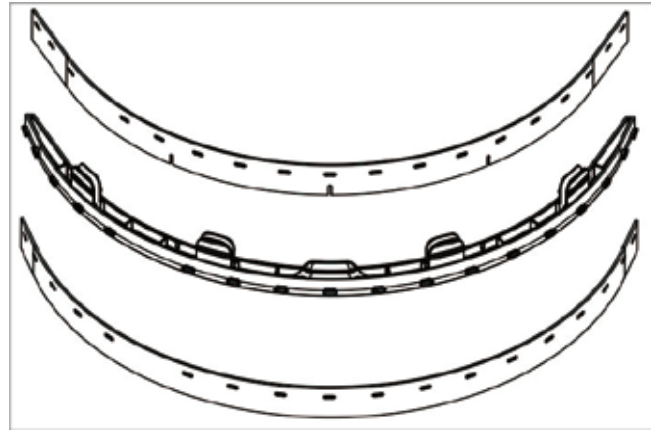

- 将橡胶吸条从固定位置上取下来

注意

由于穿孔方式不一样，橡胶吸条不能混用。他们不能拆下后再重新使用。

- 替换橡胶吸条。
- 将带有橡胶吸条的支架插入吸扒中并卡入固定位置。

替换刷头

- 清空清水箱
- 取下污水箱
- 向后倾斜机器并放在扶手上

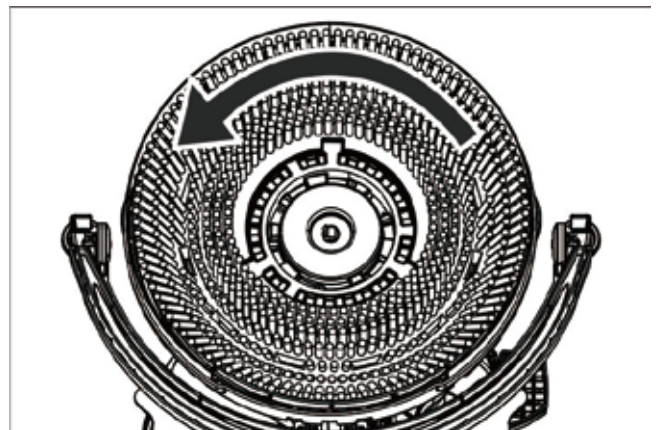

- 逆时针旋转刷头取下刷头
- 用新的刷头顺时针旋转安装上去

替换防溅护板

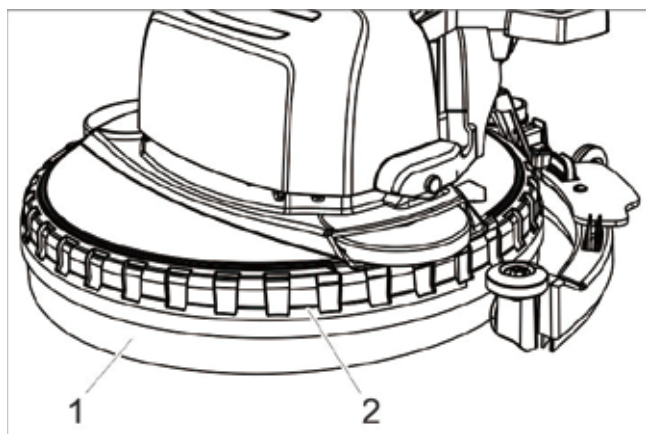

- 1 防溅护板
- 2 定位环

→ 将保护环从顶部的清洁头上拉出。

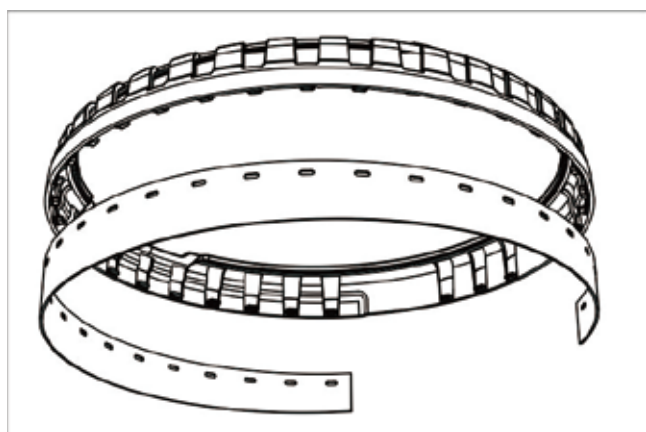

- 从扣环上拆下磨损的防溅护板并将其处理。
- 将新的防溅护板推到护环的旋钮上。
- 将保护环与防溅护板连接到清洁头上。

维护保养合同

为了确保可靠的设备维护，可以与Kärcher可靠的销售公司签订维护合同。

后期处理

拆卸电池

⚠ 危险

只允许Kärcher公司客户服务人员或专业人员进行电池拆除。

只能由已授权的客户服务装配人员对电池是否损坏进行评级。

处理蓄电池时，务必遵守章节“安全提示”。

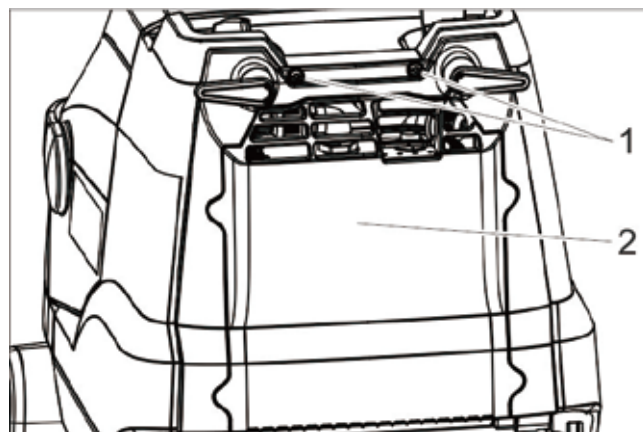

- 1 螺丝
- 2 顶盖

- 旋下 2 枚螺丝。
- 向下翻转盖子。
- 松开并拔下电池插头。
- 取出电池。
- 根据所适用的规定清理废旧电池。

故障

△ 存在受伤危险!

在设备上所有工作前，将程序选择开关置于“0”上，并拔下充电器的电源插头。拔下机器上的电池插头。

注意

排放并清理污水和剩余的清水。当使用下表中所列示的故障排除方法无效时，请联系客户服务。

故障	排除方法
设备无法启动	打开设备开关，等待 3 秒，检查电池充电状态。
水量不足	检查清水水位，如有需要，给清水箱加水。
	打开皂液按钮。
	打开剂量控制按钮。
	清洁清水箱滤芯。
抽吸功率不够	清洁污水箱与盖子之间的密封件的状态并检查是否密封，如有需要，即行更换。
	污水箱已满，关闭设备并排空污水箱
	清洗细滤网。
	清洁吸尘架上的吸嘴，必要时更换。
	检查污水排水软管上的盖子是否关上。
	检查吸尘架的调整。
	检查吸入管是否有堵塞物，如需要进行清洁。
检查抽吸软管是否密封，如有需要，即行更换。	
清洁效果不够	检查刷子类型与清洁剂是否匹配。
	检查刷子是否磨损，必要时更换。
刷子不转动	检查刷子是否被异物卡住，必要时去除异物。
	当触发电子设备中的过电流开关时，将程序选择开关关闭，然后重新调节到所需的程序上。

附件

该设备可以使用多种附件，取决于工作任务的不同。详细信息，请参与我们的产品目录或者访问我司官网: www.karcher.cn

名称	产品编号:	描述
盘刷, 白色	6.907-154.0	抛光和清洗敏感型地面
盘刷, 红色 (中等, 标准)	6.907-151.0	用于所有常见的清洁任务。
盘刷, 黑色 (硬质)	6.907-152.0	适用于严重脏污的情况, 用于彻底清洁。 仅适用于不敏感的覆面。
盘刷, 天然棕毛 (白色)	6.907-153.0	用于地面抛光
软垫驱动圆盘	6.907-150.0	用于固定垫子
垫子, 软毛	6.905-060.0	特别适用于清洁毛毯和细瓷砖。
垫子, 黑色 (硬质)	6.369-001.0	适用于顽固污垢, 用于彻底清洁。
垫子, 绿色 (中等偏硬)	6.369-002.0	用于清洁严重污染的地板和彻底清洁。
垫子, 红色 (中等偏软)	6.369-003.0	用于清洁或清洗所有地板。
毛面垫, 白色	6.371-250.0	地面抛光
毛面垫, 黄色	6.371-251.0	清洗细微刮痕
毛面垫, 绿色	6.371-235.0	清洗重度脏的地面
连接管	6.680-124.0	给清水箱加水
吸条套装	4.037-059.0	供替换
吸尘架	4.037-067.0	供替换

技术参数

电源		
电压	V	25,2
电池容量	Ah (5h)	21
电池类型		Li-ion
电能消耗	W	500
抽吸电机功率	W	280
刷头电机功率	W	260
可作业温度	°C	0...40
抽吸电机		
清洗能力, 空气流速	l/s	20
清洗能力, 真空压力	kPa	8
刷头		
工作宽度	mm	380
刷头直径	mm	380
刷头转速	1/min	180
充电器		
电压	V/Hz	220...240/50...60
输入功率	W	300
尺寸和重量		
理论清洗效率	m ² /h	1400
清水/污水箱体积	l	12
总重量	kg	48
运输重量	kg	36
长x宽x高	mm	940x500x1100
根据 EN 60335-2-72 检测的数值		
振动值	m/s ²	<2,5
不稳定K值	m/s ²	0,2
声压值 p_A	dB(A)	65
不确定 K_{pA} 值	dB(A)	2
声能值+不确定 K_{WA} 值	dB(A)	85

欧盟一致性申明

我们在此声明下面描述的机器符合 EU 指令的相关基本安全和健康要求，包括其基本设计和结构以及投入市场的版本。如果未经我们的批准对机器进行更改，该声明则失效。

产品名: 洗地吸干机
订货号: 1.783-xxx

相关 EU 指令

2006/42/EC (+2009/127/EC)

2014/30/EU

适用指令:

EN 55014-1: 2006+A1: 2009+A2: 2011

EN 55014-2: 2015

EN 60335-1

EN 60335-2-29

EN 60335-2-72

EN 61000-3-2: 2014

EN 61000-3-3: 2013

EN 62233: 2008

适用国家标准

-

下面的签名代表并经过了公司管理层的授权。



H. Jenner
Chief Executive Officer



S. Reiser
Head of Approbation

Alfred Kärcher GmbH Co. KG

Alfred-Kärcher-Str. 28 - 40

71364 Winnenden (Germany)

Phone: +49 7195 14-0

Fax: +49 7195 14-2212

Winnenden, 2017/03/01

质保

我们的质量保证条款适用于全球各分公司。在质量保证期内，如果您的产品发生了任何故障，我们都将为您提供免费维修，但是这种故障应当是由机身材料或制造上的缺陷造成的。请您向经销商或者与您距离最近的经过授权的客户服务处联系，提出保修请求，并提供相应的产品购买证明文件。

附件和备件

- 只允许使用生产商提供的配件和备件。原始配件和原始备件可以确保设备安全无故障运行。
- 在说明书的结尾部分您可以找到精选的最频繁需要的备件。
- 您可以登录 www.karcher.com 的 Service 板块里获得更多关于备件的信息。